

ICS 61.080
分类号: Y17
备案号: 13149-2004

QB

中华人民共和国轻工行业标准

QB/T 2611—2003

工业用缝纫机 高速平缝机旋梭

Industrial sewing machine

Rotary hook for high speed lockstitch sewing machine

2003-12-11 发布

2004-05-01 实施

中华人民共和国国家发展和改革委员会 发布

前 言

本标准对应于日本工业标准 JIS B 9072—1994《工业缝纫机垂直旋转式旋梭》，与 JIS B 9072—1994 的一致性程度为非等效。

本标准中的检验规则按 GB/T 2828—1987，GB/T 2829—1987 的规定进行编写，其中合格质量水平（AQL）及不合格质量水平（RQL）则按行业有关规定加以确定。

本标准由中国轻工业联合会提出。

本标准由全国缝纫机标准化中心归口。

本标准起草单位：华南缝制设备集团公司、上工股份有限公司、江苏飞翔缝制有限公司、上海市缝纫机研究所。

本标准主要起草人：何瑞柏、吴 节、周玉竺、何玉金、张维青。

本标准首次发布。

工业用缝纫机 高速平缝机旋梭

1 范围

本标准规定了工业用缝纫机高速平缝机旋梭的要求、试验方法、检验规则和标志、包装、运输、贮存。

本标准适用于工业用缝纫机 GC 型高速平缝缝纫机使用的旋梭（以下简称“旋梭”）。

2 规范性引用文件

下列文件中的条款通过本标准的引用而成为本标准的条款。凡是注日期的引用文件，其随后所有的修改单（不包括勘误的内容）或修订版均不适用于本标准。然而，鼓励根据本标准达成协议的各方研究是否可使用这些文件的最新版本。凡是不注日期的引用文件，其最新版本适用于本标准。

GB/T 2828—1987 逐批检查计数抽样程序及抽样表（适用于连续批的检查）

GB/T 2829—1987 周期检查计数抽样程序及抽样表（适用于生产过程稳定性的检查）

GB/T 4342—1991 金属显微维氏硬度试验方法

3 产品结构

3.1 产品形式

本产品由外梭勾住针线，并绕装有梭线的内梭旋转，使针线与梭线交织，形成锁式线迹。

3.2 旋梭主要组件及名称

主要组件及名称（见图 1）。

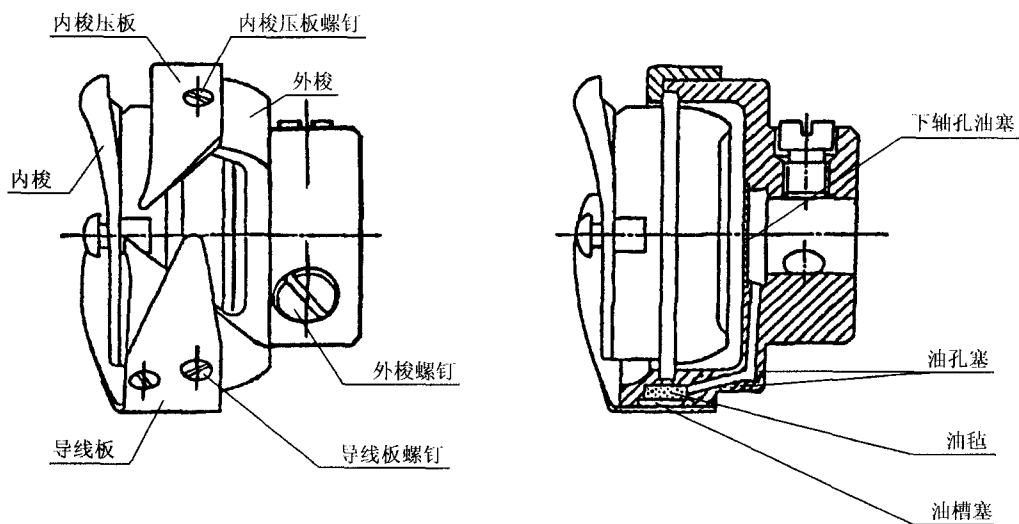

图 1